



INSTRUKCJA OBSŁUGI

ręczny wózek paletowy masztowy

EFS 1016



Uwaga: właściciel i operator MUSZĄ przeczytać i zrozumieć niniejszą instrukcję obsługi przed użyciem podnośnika.

Dziękujemy za wybór naszego Ręcznego Wózka Podnośnikowego, Twój wózek zrobiony jest z wysokiej jakości stali i został zaprojektowany aby dostarczyć wytrzymały, godny zaufania i łatwy w użyciu produkt. Dla własnego bezpieczeństwa i prawidłowego użytkowania, przeczytaj uważnie poniższą instrukcję i wszystkie uwagi dotyczące wózka przed jego użytkowaniem.

UWAGA: Wszystkie informacje wykazane poniżej oparte są na danych dostępnych w momencie druku poniższej instrukcji. Producent zastrzega sobie prawo do zmian i ulepszania własnych produktów w dowolnym momencie bez informowania czy obarczania się sankcjami. Polecamy więc zawsze być na bieżąco z możliwymi aktualizacjami.

1. INFORMACJE OGÓLNE

Model		MS 1016
Udźwig	Kg	1000
Wysokość podnoszenia	mm	1600
Długość wideł	mm	1150
Szerokość całkowita wideł	mm	550
Wysokość całkowita	mm	2010
Min. wysokość wideł	mm	85

2. INSTALACJA I PERSONALIZACJA

- Aby zapobiec wyciekaniu oleju ze zbiornika podczas transportu, odpowietrznik został zastąpiony śrubą z uszczelnieniem, musi jednak zostać zmieniony ponownie na odpowietrznik w momencie podjęcia pracy przez wózek.
- Montaż odpowietrznika: wykręć śrubę z uszczelnieniem olejowym, następnie wkręć odpowietrznik, który znajduje się w opakowaniu z zapasowymi częściami, w ten sposób zbiornik oleju zapewniony będzie miał przepływ powietrza.

3. WSKAZÓWKI DOTYCZĄCE BEZPIECZEŃSTWA

- 3.1 Operator wózka powinien przeczytać wszystkie ostrzeżenia i instrukcje zawarte w poniższej instrukcji jak i na wózku przed jego użytkowaniem.
- 3.2 Nie korzystaj z wózka jeżeli nie zostałeś do tego przeszkolony lub upoważniony.
- 3.3 Nie obsługuj wózka przed sprawdzeniem jego stanu technicznego. Koła, uchwyt, rama, koło pilotowe powinny być punktami sprawdzonymi w pierwszej kolejności.
- 3.4 Nie używaj wózka na pochyłej powierzchni.
- 3.5 Nie przewoź ludzi na widłach.
- 3.6 Dla zachowania bezpieczeństwa pracy, korzystaj z wózka w rękawicach ochronnych.
- 3.7 Kiedy towar jest przenoszony bądź podnoszony, postronni pracownicy powinni zachować odstęp od wózka (ok. 60cm)
- 3.8 Nie przeładuj wózka ponad maksymalny udźwig.

- 3.9 Waga towaru powinna być rozłożona na obie widły, nie używaj tylko jednej widły do przenoszenia towaru. Środek ciężkości towaru winien być rozłożony pośrodku obu widel.
- 3.10 Zabronione jest przebywanie pod widłami.
- 3.11 Nie przemieszczaj wózka gdy towar podniesiony jest na więcej niż 30cm.
- 3.12 W jakichkolwiek specjalnych miejscach czy sytuacjach, operator wózka powinien zachować szczególną ostrożność.

4. KONSERWACJA

- 4.1 Olej hydrauliczny
Sprawdzaj poziom oleju co sześć miesięcy. Olej hydrauliczny: ISO VG32. Jego lepkość powinna wynosić 32cSt w 40°C, całkowita objętość to około 2.0litry.
- 4.2 Codzienna kontrola i utrzymanie
Ważne jest codzienne sprawdzanie wózka podnośnikowego, szczególną uwagę należy zwrócić na koła i osie, materiały, nici i tym podobne mogą blokować koła. Widły i maszt również powinny być wnikliwie sprawdzone. Na zakończenie pracy widły powinny być rozładowane i opuszczone.
- 4.3 Smarowanie
Użyj oleju silnikowego bądź smaru do nasmarowania wszystkich części ruchomych.
- 4.4 Odpowietrzanie
Powietrze może dostać się do pompy hydraulicznej podczas transportu. Skutkuje to niepodnoszeniem się widel, bądź ich opadaniem. Powietrze można usunąć poprzez pociągnięcie dźwigni do góry i ruch dyszlem góra-dół kilkakrotnie.

5. REGULACJA MECHANIZMU OPUSZCZANIA

Na dyszlu podnośnika ręcznego znajduje się rączka kontrolna, służąca do regulowania widel w trzech pozycjach: LOWER = do obniżania widel; NEUTRAL = do przewożenia towaru; LIFT = do podnoszenia widel. Te trzy pozycje są predefiniowane w fabryce, jeżeli jednak zostaną one zmienione, można dostosować je ręcznie w następujący sposób:

- 5.1 Jeżeli widły opadają podczas pompowania w pozycji NEUTRAL, przekręć nakrętkę regulującą na iglicy zgodnie ze wskazówkami zegara, albo dokręcaj śrubę w prawo dopóki pompowanie nie podniesie widel i funkcja NEUTRAL nie zacznie działać prawidłowo.
- 5.2 Jeżeli widły opadają podczas pompowania w pozycji NEUTRAL, przekręcaj nakrętkę lub śrubę w lewo dopóki widły się nie obniżą.
- 5.3 Jeżeli widły nie opuszczają się gdy kontroler jest ustawiony w pozycji LOWER, przekręcaj nakrętkę lub śrubę w prawo do momentu gdy podniesienie uchwytu nie spowoduje opuszczenia się widel. Następnie sprawdź wg pkt. 5.1 i 5.2 pozycję NEUTRAL aby potwierdzić, że nakrętka i śruba znajdują się w prawidłowych pozycjach.
- 5.4 Jeżeli widły nie podnoszą się podczas pompowania w pozycji LIFT, przekręcaj nakrętkę lub śrubę w lewo dopóki widły nie zaczną podnosić się podczas pompowania w pozycji LIFT. Następnie sprawdź wg pkt. 5.1, 5.2 i 5.3 pozycję NEUTRAL i LOWER aby potwierdzić, że nakrętka i śruba znajdują się w prawidłowych pozycjach.

6. ROZWIĄZYWANIE PROBLEMÓW

No.	PROBLEM	POWÓD	ROZWIĄZANIE
1	Widły nie osiągają maksymalnej wysokości	- Zbyt mało oleju hydraulicznego	- Uzupełnić olej
2	Widły nie podnoszą się	- Brak oleju hydraulicznego - Zużyty olej hydrauliczny - Nakrętka jest zbyt wysoko, bądź śruba zbyt blisko, zostawiając zawór pompujący otwarty - Powietrze dostało się do zbiornika z olejem hydraulicznym	- Uzupełnić olej - Wymienić olej - Wyregulować śrubę lub nakrętkę - Odpowietrzyć
3	Widły nie opuszczają się	- Tłoczysko, pompa lub maszt zdeformowały się wskutek składowania towaru po jednej stronie lub przeciążenia. - Widły pozostawały w pozycji podniesionej przez dłuższy czas z odsłoniętym tłoczyskiem, na którym pojawiła się rdza, zacinająca tłok. - Śruba bądź nakrętka regulująca nie są w prawidłowej pozycji. - Nie naoliwione prowadnice.	- Konieczna wymiana - Przechowywać widły w pozycji opuszczonej gdy nie są używane, utrzymywać je przy tym dobrze naoliwione. - Wyregulować śrubę i nakrętkę. - Naoliwić
4	Przecieki	- Uszczelnienia zużyły się bądź są uszkodzone. - Niektóre części są uszkodzone bądź zużyte	- Wymienić na nowe - Wymienić na nowe
5	Widły opuszczają się bez pracy zaworu zwalniającego.	- Nieczystości w oleju spowodowały odszczelnienie zaworu, brak możliwości jego domknięcia. - Niektóre części hydrauliki są zniszczone bądź zużyte - Do oleju dostaje się powietrze - Uszczelnienia zużyte bądź zniszczone. - Śruba bądź nakrętka regulująca nie są w prawidłowej pozycji	- Wymienić olej - Zlokalizować i wymienić zużyte części. - Odpowietrzyć. - Wymienić na nowe. - Wyregulować śrubę i nakrętkę.

UWAGA: NIE PRÓBUJ SAMODZIELNIE NAPRAWIAĆ WÓZKA JEŻELI NIE JESTEŚ DO TEGO PRZESZKOLONY LUB UPRAWNIONY.

HANDLE FOR MS 1016

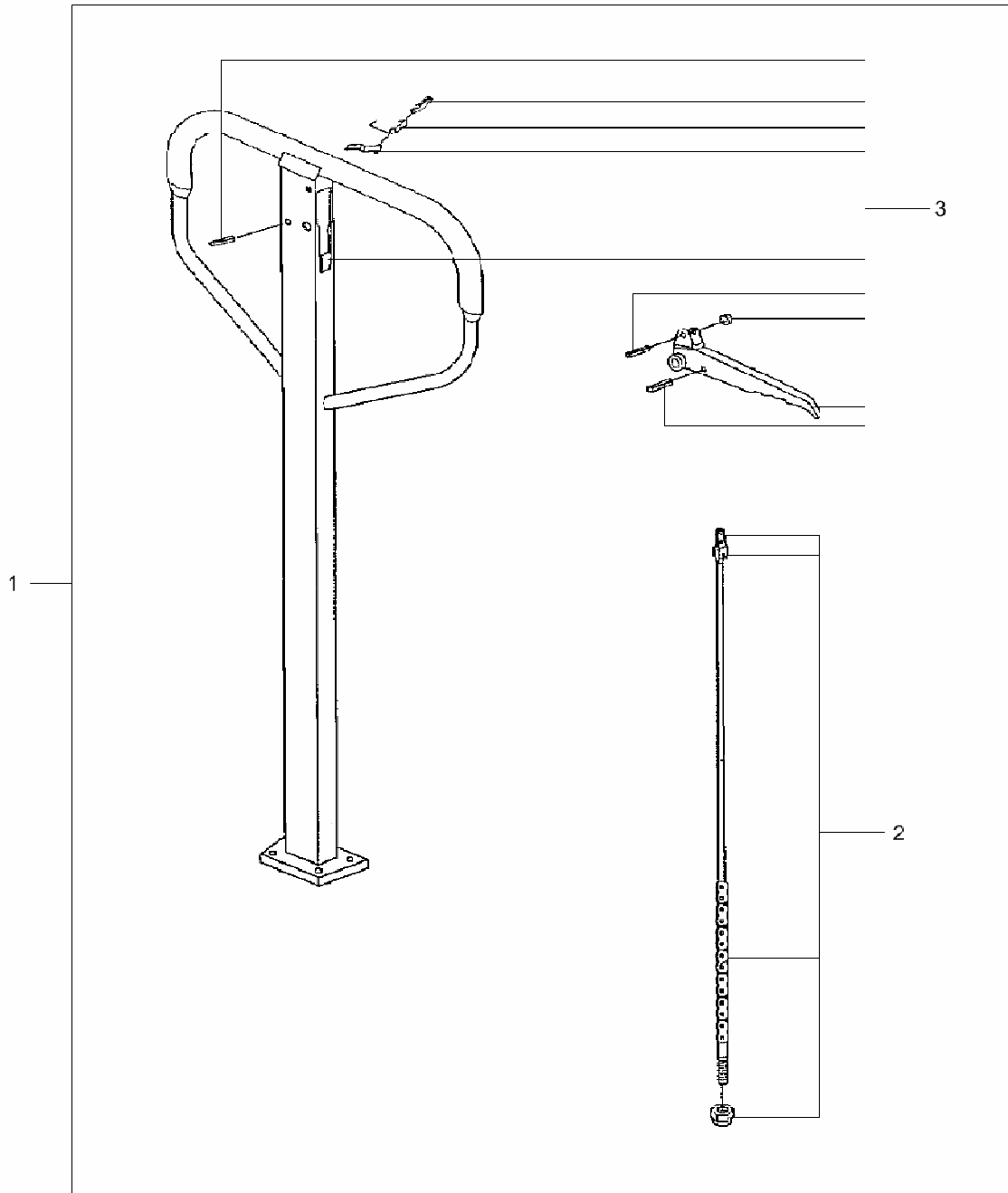

NO	DESCRIPTION	QTY	
1	TILLER ARM COMPLETE	1	14148690
2	LOWERING HANDLE	1	14148692
3	LOWERING ROD COMPLETE	1	14148693

STANDARD PUMP FOR MS 1016

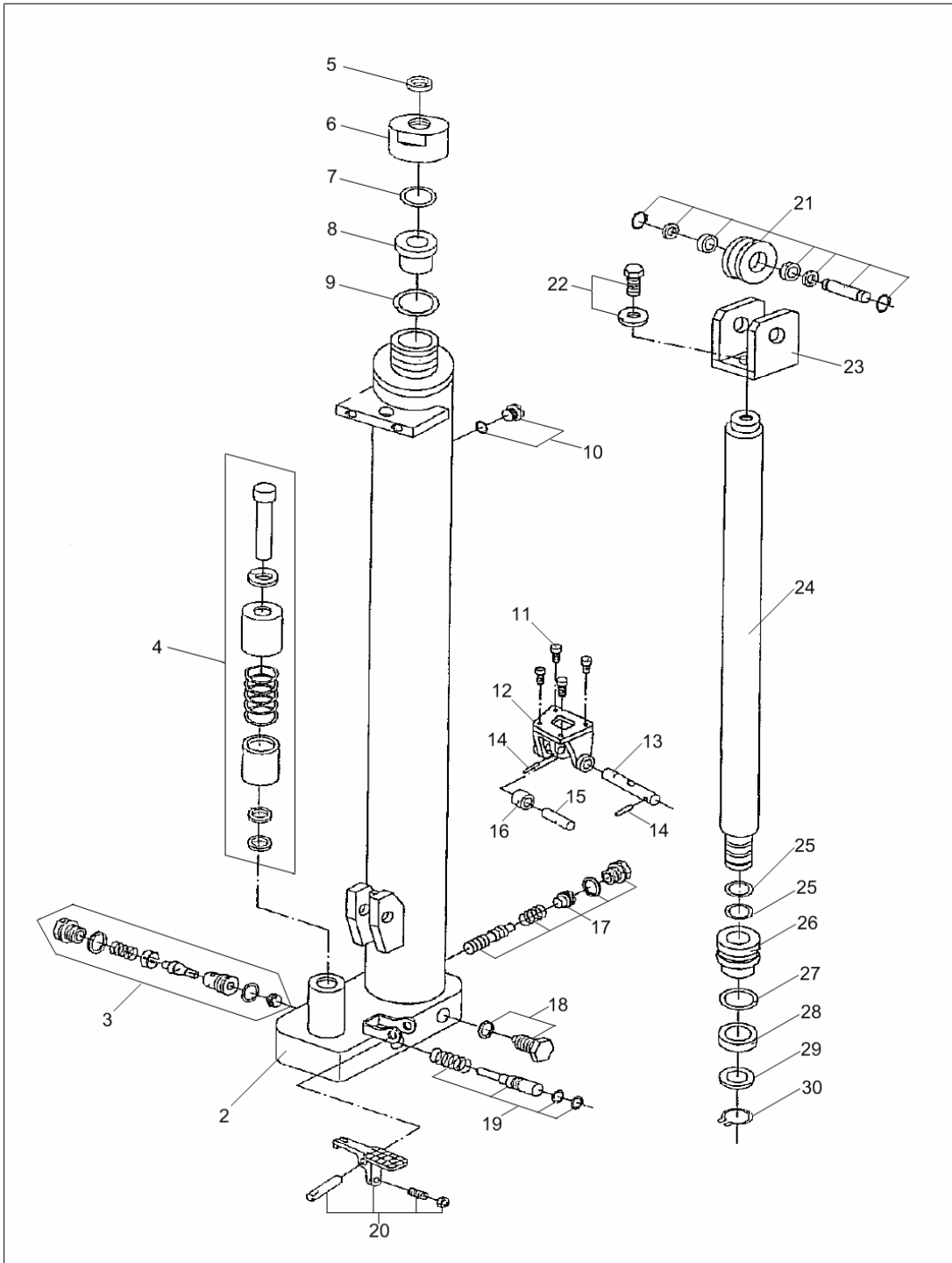

NO	DISCRIPTION STANDAARD PUMP MS 1016	QTY	
1	PUMP COMPLETE	1	14154179
2	PUMP BODY	1	14154180
3	PUMP VALVE	1	14154183
4	PUMPING PISTON COMPLETE	1	14154202
5	DUST RING	1	14154220
6	COVER	1	14154216
7	O-RING	1	14154213
8	CONDUIT	1	14154206
9	O-RING	1	14154205
10	SCREW	1	14154226
11	SCREW	1	14154242
12	SUPPORT	1	14155135
13	AXLE	1	14155136
14	ELASTIC PIN	2	14155138
15	AXLE	1	14155140
16	BUSH	1	14155141
17	VALVE SPINDLE OF SPEED ADJUSTING	1	14155142
18	SCREW	1	14155144
19	STRIKE PIN COMPLETE	1	14155145
20	LEVER PLATE COMPETE	1	14155148
21	CHAIN ROLLER COMPLETE	1	14155151
22	SCREW	1	14155153
23	JOINT HEAD	1	14155154
24	PISTON ROD	1	14155156
25	O-RING	2	14155157
26	PISTON	1	14155159
27	O-RING	2	14155160
28	Y-RING	1	14155161
29	WASHER	1	14155164
30	LOCKING RING	1	14155165

PUMP FOR FAST LIFTING MS 1016

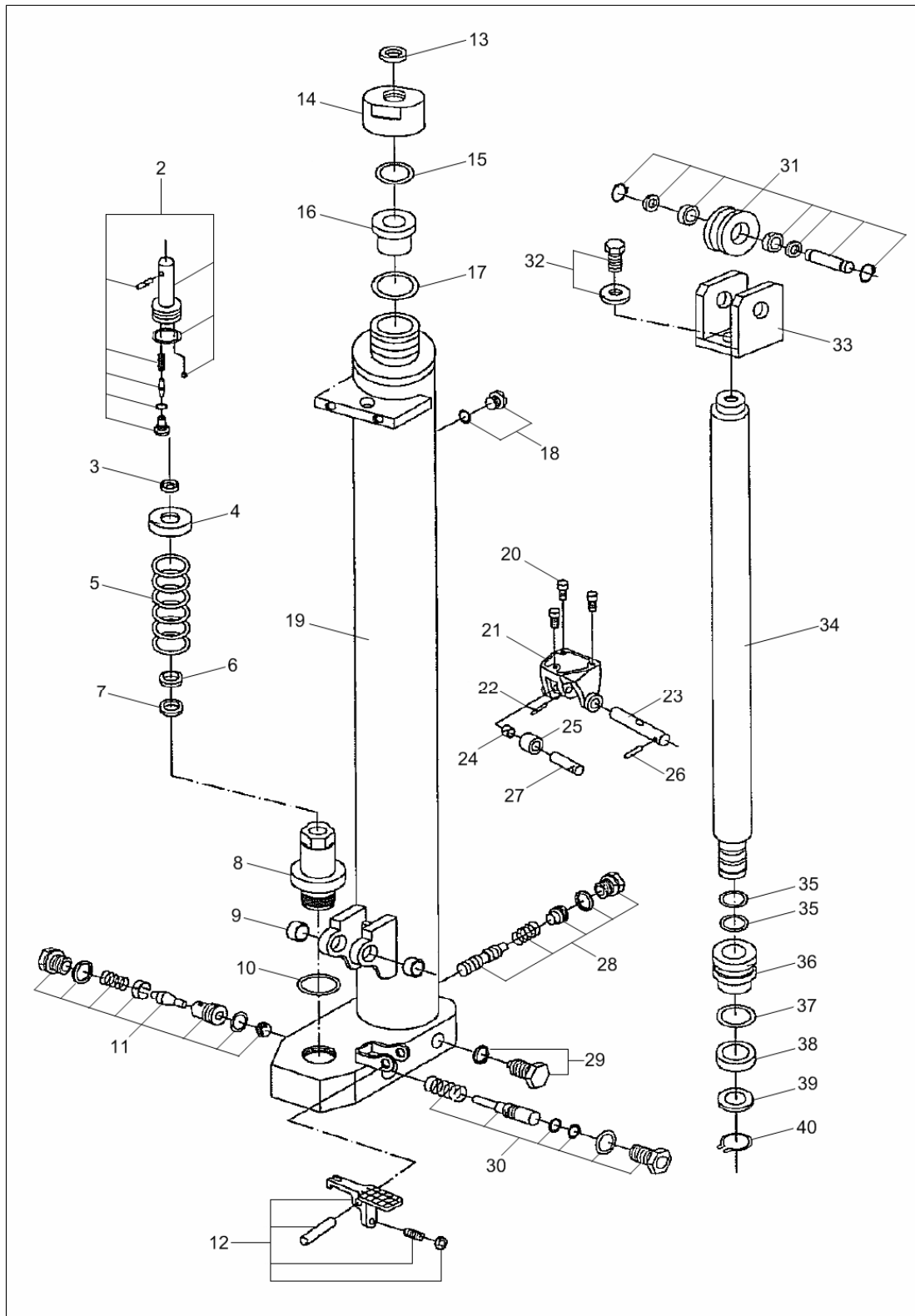

NO	DISCRIPTION FAST LIFTING PUMP MS 1016	QTY	
1	PUMP COMPLETE	1	14155218
2	PUMPING PISTON ROD COMPLETE	1	14155215
3	OUTER CAP	1	14155664
4	CAP OF SPRING	1	14155665
5	SPRING	1	14155667
6	DUST RING	1	14155669
7	Y-RING	1	14155670
8	PUMPING CILINDER	1	14171588
9	BUSH	1	14171592
10	O-RING	1	14171595
11	PUMPING VALVE	1	14171767
12	SUPPORT	1	14155135
13	WASHER	1	14171770
14	COVER	1	14171773
15	O-RING	1	14171774
16	CONDUIT	1	14171775
17	SEAL WASHER	1	14171776
18	SCREW	1	14154226
19	PUMP BODY	1	14171778
20	SCREW	1	14171781
21	SUPPORT	1	14171783
22	ELASTIC PIN	1	14171784
23	AXLE	1	14171785
24	BUSHING	1	14171787
25	PRESSURE ROLLER	1	14171788
26	ELASTIC PIN	1	14171792
27	AXLE	1	14171793
28	VALVE SPINDLE OF SPEED ADJUSTING	1	14171794
29	SCREW	1	14155144
30	STRIKE PIN COMPLETE	1	14171797
31	CHAIN ROLLER COMPLETE	1	14155151
32	SCREW	1	14155153
33	JOINT HEAD	1	14155154
34	PISTON ROD	1	14171800
35	O-RING	2	14171805
36	PISTON	1	14171809
37	O-RING	2	14171811
38	Y-RING	1	14171812
39	WASHER	1	14171813
40	LOCKING RING	1	14171814

DISCRIPTION FRAME FOR MS 1016

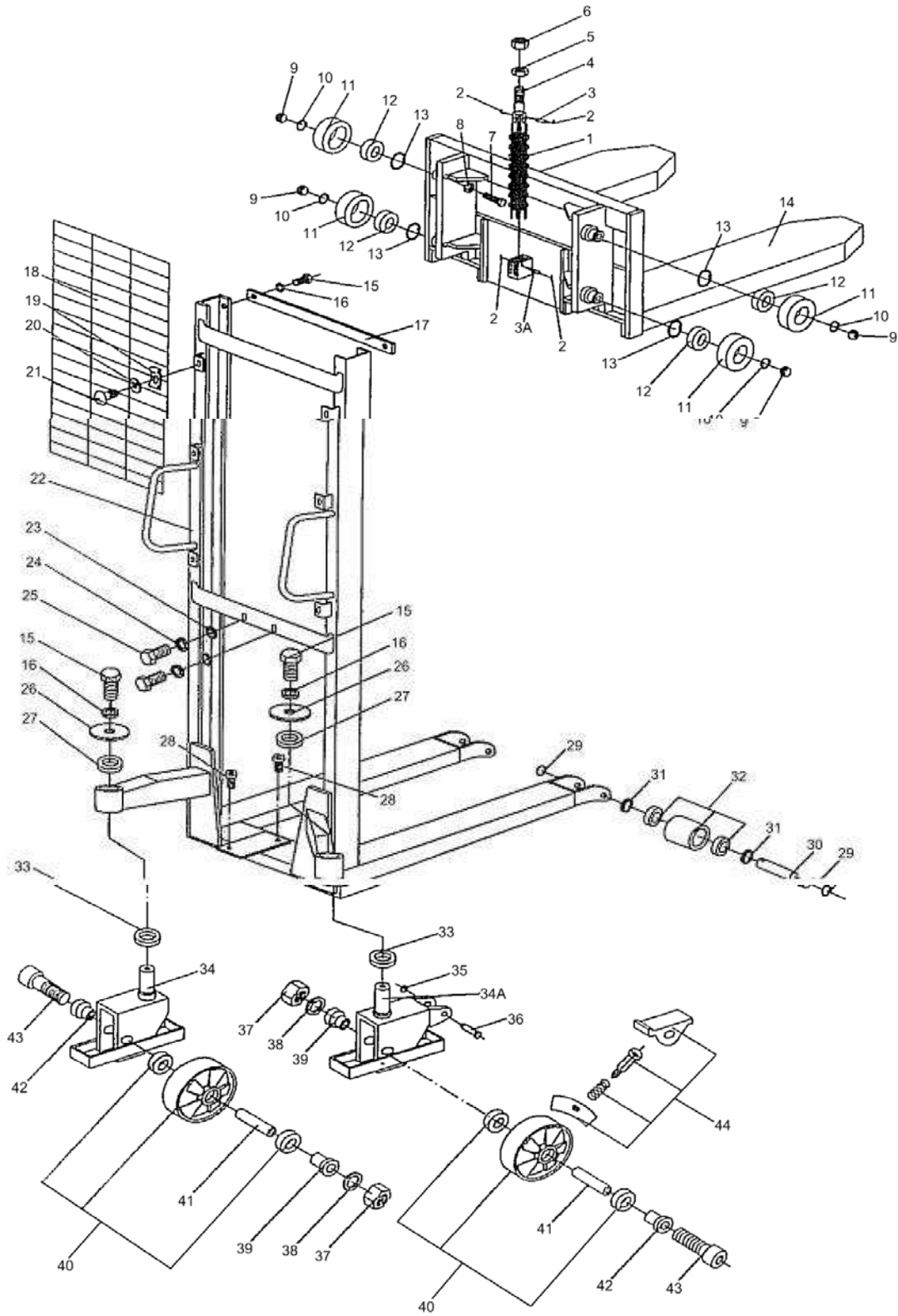

NO	DISCRIPTION FRAME MS 1016	QTY	
1	CHAIN	1	14171893
2	COTTER PIN	4	14171896
3	PIN WIT HOLE	1	14171902
3	A PIN WITH HOLE	1	14171955
4	SCREW	1	14171911
5	NUT	1	14171916
6	NUT	1	14171919
7	SCREW	1	14171922
8	NUT	1	14171926
9	STEEL BALL	4	14171947
10	LOCKING RING	4	14171943
11	ROLLER	4	14171939
12	BEARING	4	14171937
13	LOCKING RING	4	14171928
14	VORK	1	14171976
15	SCREW	3	14172646
16	ELASTIC WASHER	3	14172648
17	LINKING PLATE	1	14172651
18	RETICULATION	1	14172655
19	WASHER	1	14172657
20	WASHER	1	14172659
21	SCREW	1	14172661
22	MAST	1	14172671
23	WASHER	1	14172771
24	ELASTIC WASHER	1	14172648
25	SCREW	1	14172793
26	COVER	2	14172826
27	BEARING	2	14171937
28	SCREW	2	14172840
29	LOCKING RING	4	14172852
30	AXLE	2	14172853
31	WASHER	4	14172854
32	WHEEL WITH BEARING	2	14172875
33	BEARING	2	14172883
34	FRAME OF WHEEL	1	14172896
34	A FRAME OF HWHEEL WITH BRAKE	1	14172898
35	LOCKING RING	1	14172900
36	SHAFT	1	14172903
37	NUT	2	14171926
38	ELASTIC WASHER	2	14172908
39	WASHER	2	14172913
40	WHEEL WITH BEARING	2	14172914
41	AXLE	2	14172918
42	TAP	2	14172919
43	SCREW	2	14172920
44	BRAKE	1	14172921

DYSTRYBUTOR



Spare

Al. Jerozolimskie 261
05-816 Warszawa – Michałowice
tel: 22 723 92 90

www.spare.pl
info@spare.pl